

Bilaga 5.2.2

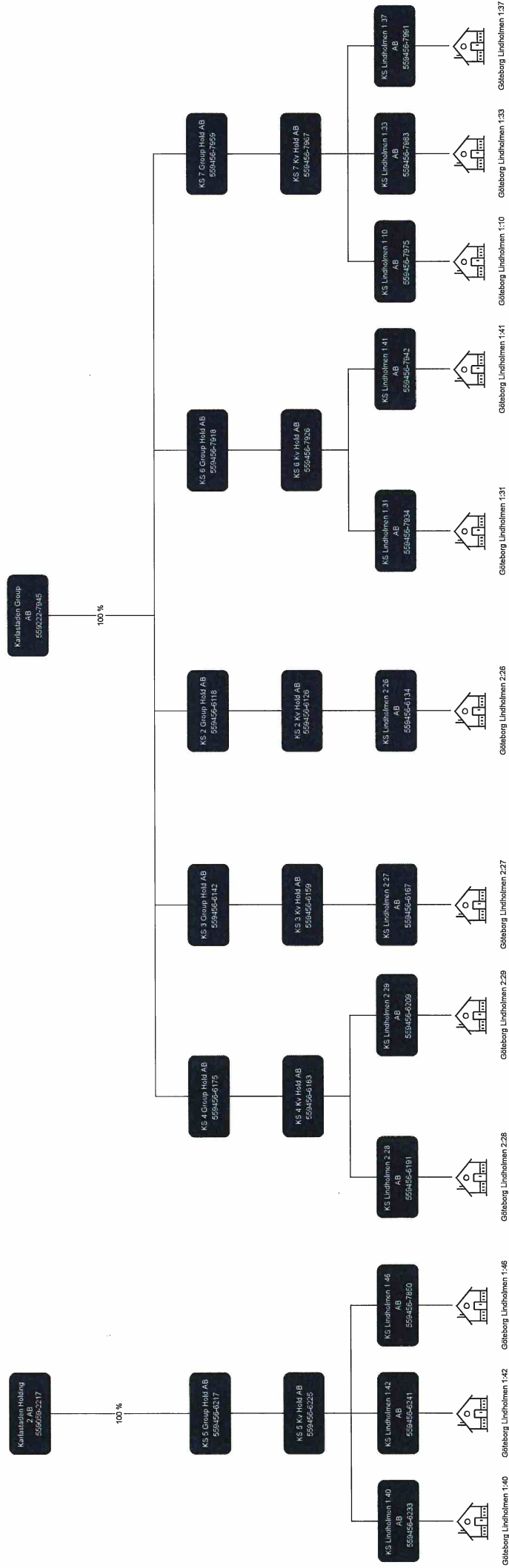

Handwritten signatures and initials in blue ink, including a large signature and the initials 'SAS' and 'S'.

Kvarter 2 (Steg 1)

KS 2 Kontor AB är ägare till fastigheten inom kvarter 2.
KS 2 Kontor AB köper en bolagsstruktur innehållande ett säljarbolag, KS 2 Group Hold AB, som i sin tur äger KS 2 Kv Hold AB som i sin tur äger KS Lindholmen 2:26 AB.

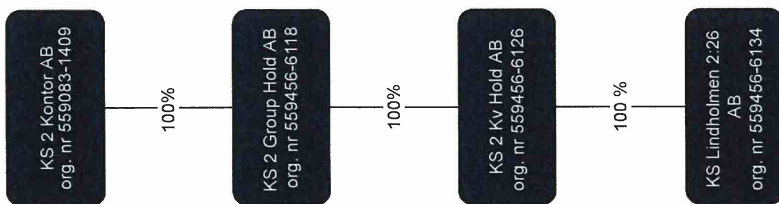

Handwritten signatures and initials in blue ink.

Kvarter 2 (Steg 2)

KS 2 Kontor AB säljer Göteborg Lindholmen 2:26 till KS Lindholmen 2:26 AB. KS Lindholmen 2:26 AB betalar köpeskillingen genom att ställa ut en revers till KS 2 Kontor AB.

KS 2 Kontor AB tillskjuter (i) den fordran som uppkommit med anledning av försäljningen av Göteborg Lindholmen 2:26; (ii) ett belopp motsvarande stämpelskattkostnaden och fastighetsskatt för Göteborg Lindholmen 2:26; och (iii) ett ytterligare belopp enligt överenskommelse, till KS Lindholmen 2:26 AB (via KS 2 Group Hold AB och KS 2 Kv Hold AB). Tillskotten sker som oavillkorade aktieägartillskott.

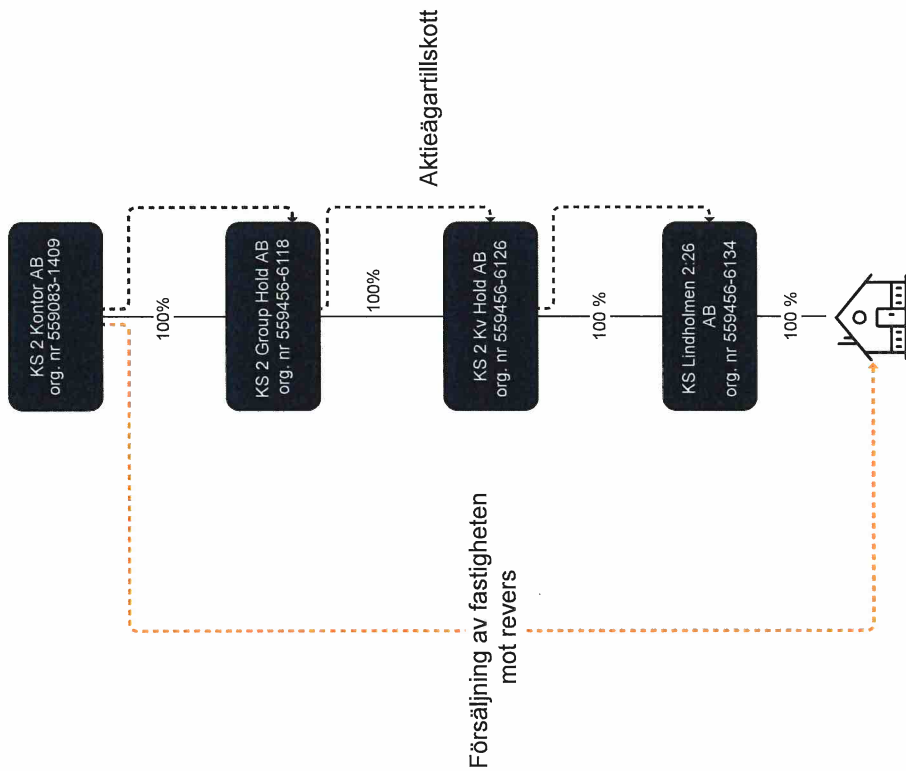

Göteborg Lindholmen 2:26

Handwritten signatures and initials in blue ink.

Kvarter 3 (Steg 1)

Ekonomisk Förening 3-1 Karlastaden, Ekonomisk Förening 3-2 Karlastaden, KS 3 Handel AB och KS 3 Kontor AB är ägare till fastigheten inom kvarter 3.

Ekonomisk Förening 3-1 Karlastaden, Ekonomisk Förening 3-2 Karlastaden, KS 3 Handel AB och KS 3 Kontor AB köper en bolagsstruktur innehållande ett säljarbolag, KS 3 Group Hold AB, som i sin tur äger KS 3 Kv Hold AB som i sin tur äger KS Lindholmen 2:27 AB.

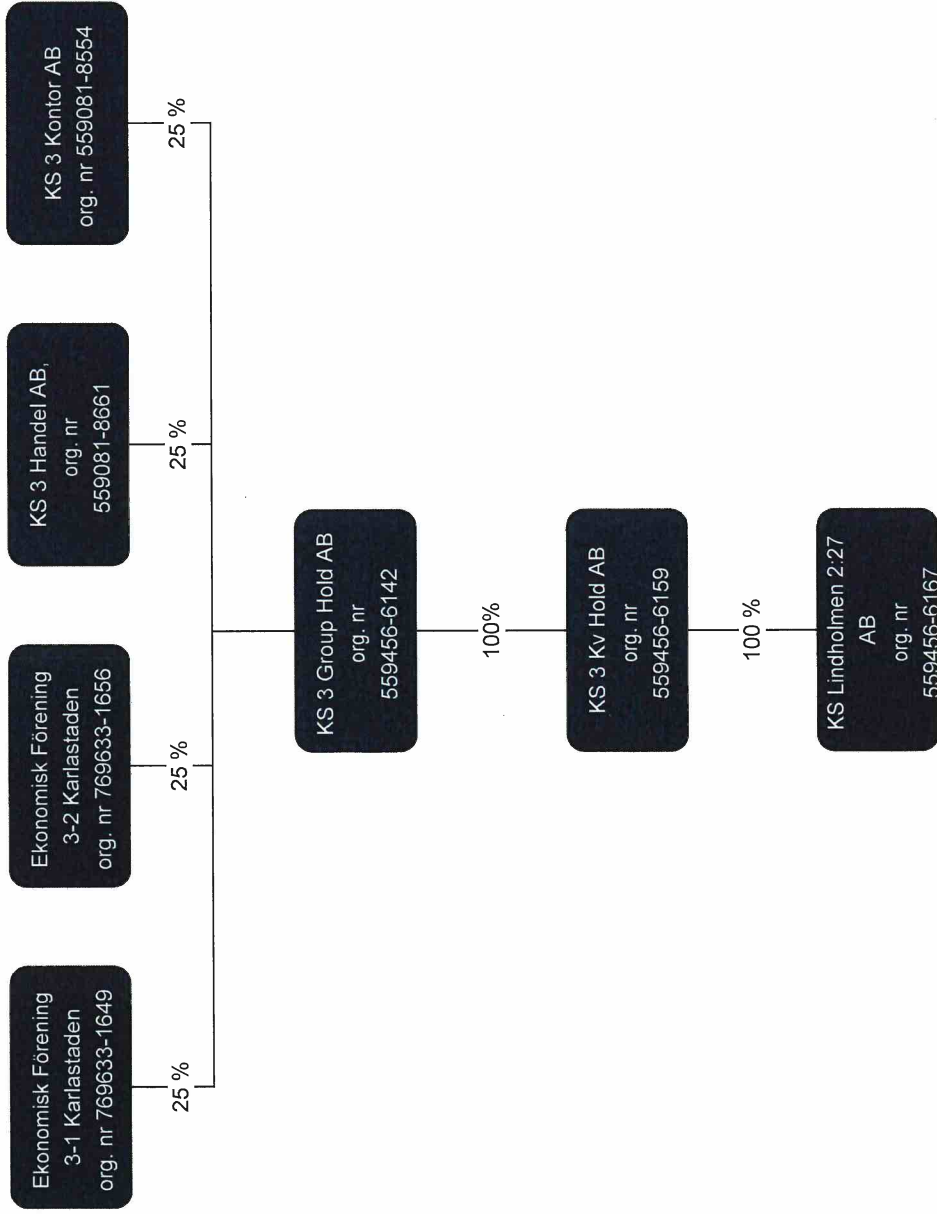

Handwritten signatures and initials in blue ink.

Kvarter 3 (Steg 2)

Ekonomisk Förening 3-1 Karlastaden, Ekonomisk Förening 3-2 Karlastaden, KS 3 Handel AB och KS 3 Kontor AB säljer Göteborg Lindholmen 2:27 till KS Lindholmen 2:27 AB. KS Lindholmen 2:27 AB betalar köpeskillingen genom att ställa ut reverser till säljarna.

Säljarna tillskjuter (i) de fordringar som uppkommit med anledning av försäljningen av Göteborg Lindholmen 2:27; (ii) ett belopp motsvarande stämpelskattkostnaden och fastighetsskatt för Göteborg Lindholmen 2:27; och (iii) ett ytterligare belopp enligt överenskommelse, till KS Lindholmen 2:27 AB (via KS 3 Group Hold AB och KS 3 Kv Hold AB). Tillskotten sker som ovillkorade aktieägartillskott.

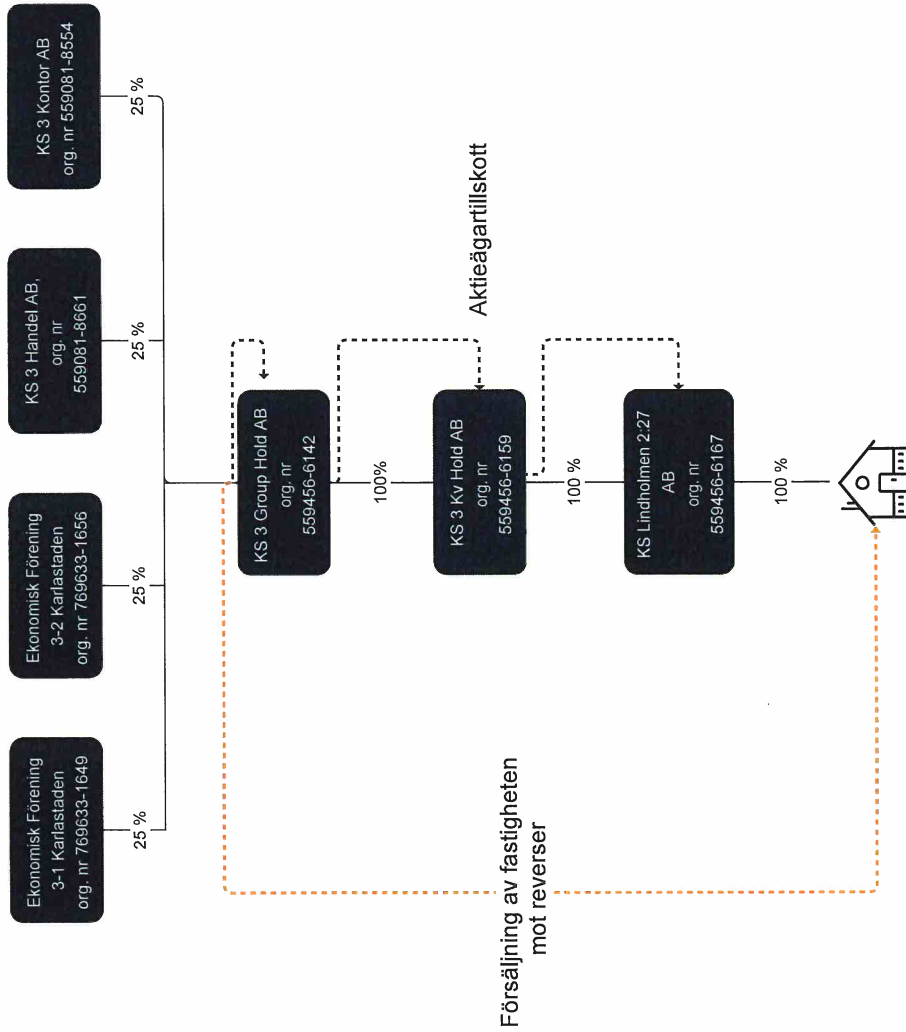

Handwritten signatures and initials in blue ink, including "S/B" and "S".

Kvarter 4 (Steg 1)

Ekonomisk Förening 4-1 Karlastaden, Ekonomisk Förening 4-3 Karlastaden och KS 4 Handel AB är ägare till fastigheter inom kvarter 4.

Ekonomisk Förening 4-1 Karlastaden, Ekonomisk Förening 4-3 Karlastaden och KS 4 Handel AB köper en bolagsstruktur innehållande ett säljarbolag, KS 4 Group Hold AB, som i sin tur äger KS 4 Kv Hold AB som i sin tur äger KS Lindholmen 2:28 AB och KS Lindholmen 2:29 AB.

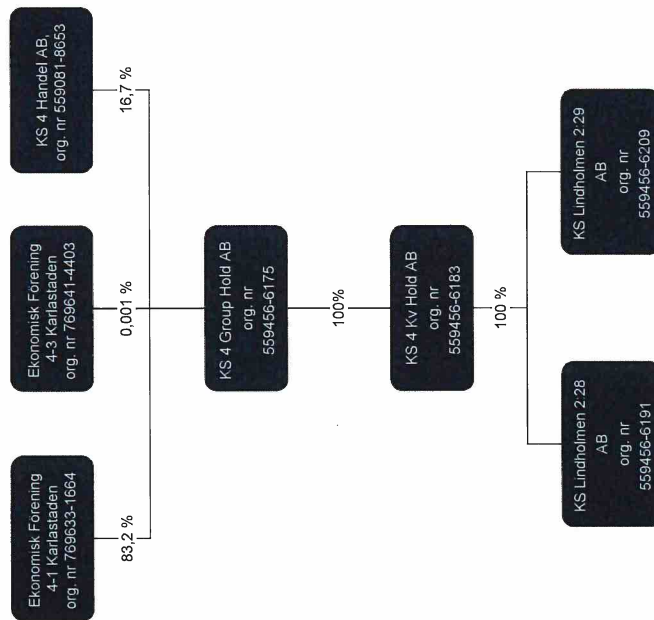

[Handwritten signatures and initials]

Kvarter 4 (Steg 2)

Ekonomisk Förening 4-1 Karlastaden och Ekonomisk Förening 4-3 Karlastaden säljer Göteborg Lindholmen 2:28 till KS Lindholmen 2:28 AB och KS 4 Handel AB säljer Göteborg Lindholmen 2:29 till KS Lindholmen 2:29 AB. KS Lindholmen 2:28 AB och KS Lindholmen 2:29 AB betalar köpeskillingen genom att ställa ut reverser till säljarna.

Säljarna tillskjuter (i) de fordringar som uppkommit med anledning av försäljningen av Göteborg Lindholmen 2:28 och Göteborg Lindholmen 2:29; (ii) ett belopp motsvarande stämpelskattekostnaden och fastighetsskatt för Göteborg Lindholmen 2:28 och Göteborg Lindholmen 2:29; och (iii) ett ytterligare belopp enligt överenskommelse, till KS Lindholmen 2:28 AB respektive KS Lindholmen 2:29 AB (via KS 4 Group Hold AB och KS 4 Kv Hold AB). Tillskotten sker som oavkortade aktieägartillskott.

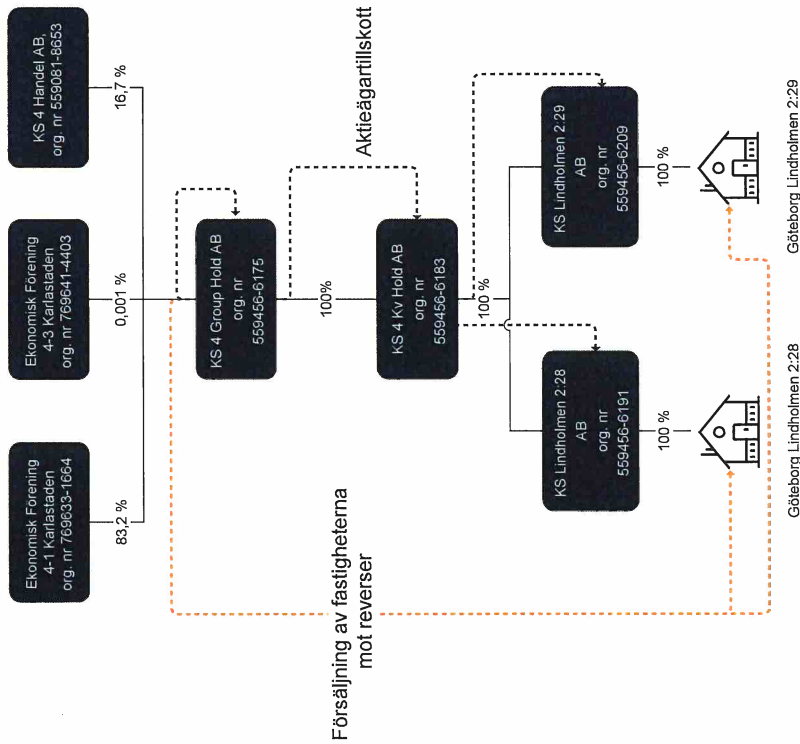

Handwritten signatures and initials in blue ink.

Kvarter 5 (Steg 1)

Ekonomisk Förening 5-1 Karllastaden, Ekonomisk Förening 5-2 Karllastaden, Ekonomisk Förening 5-3 Karllastaden, KS 10 Marknad AB, KS 5 Handel AB och KS 5 Kontor AB är ägare till fastigheter inom kvarter 5.

Ekonomisk Förening 5-1 Karllastaden, Ekonomisk Förening 5-2 Karllastaden, Ekonomisk Förening 5-3 Karllastaden, KS 10 Marknad AB, KS 5 Handel AB och KS 5 Kontor AB köper en bolagsstruktur innehållande ett säljarbolag, KS 5 Group Hold AB, som i sin tur äger KS 5 Kv Hold AB som i sin tur äger KS Lindholmen 1:40 AB, KS Lindholmen 1:42 och KS Lindholmen 1:46 AB.

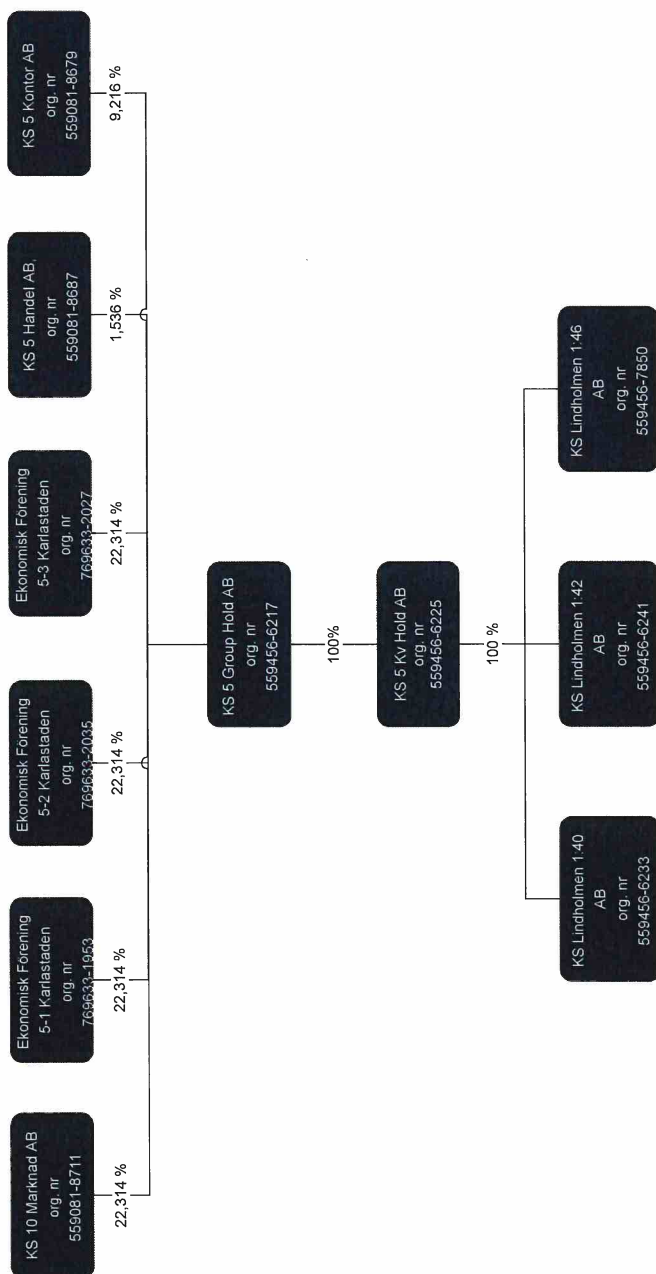

Handwritten signatures and initials in blue ink, including "SJB" and "A".

Kvarter 5 (Steg 2)

KS 10 Marknad AB säljer Göteborg Lindholmen 1:40 till KS Lindholmen 1:40 AB, KS 5 Handel AB säljer Göteborg Lindholmen 1:42 till KS Lindholmen 1:42 AB och Ekonomisk Förening 5-1 Karlastaden, Ekonomisk Förening 5-2 Karlastaden, Ekonomisk Förening 5-3 Karlastaden och KS 10 Marknad AB säljer Göteborg Lindholmen 1:40 AB, KS Lindholmen 1:46 AB. KS Lindholmen 1:40 AB, KS Lindholmen 1:42 AB och KS Lindholmen 1:46 AB betalar köpeskillingen genom att ställa ut reverser till säljarna.

Säljarna tillskjuter (i) de fordringar som uppkommit med anledning av försäljningen av Göteborg Lindholmen 1:40, Göteborg Lindholmen 1:42 och Göteborg Lindholmen 1:46; (ii) ett belopp motsvarande stämpelskatteskostnaden och fastighetsskatt för Göteborg Lindholmen 1:40, Göteborg Lindholmen 1:42 och Göteborg Lindholmen 1:46; och (iii) ett ytterligare belopp enligt överenskommelse, till KS Lindholmen 1:40 AB, KS Lindholmen 1:42 AB respektive KS Lindholmen 1:46 AB (via KS 5 Group Hold AB och KS 5 Kv Hold AB). Tillskotten sker som o villkorade aktieägartillskott.

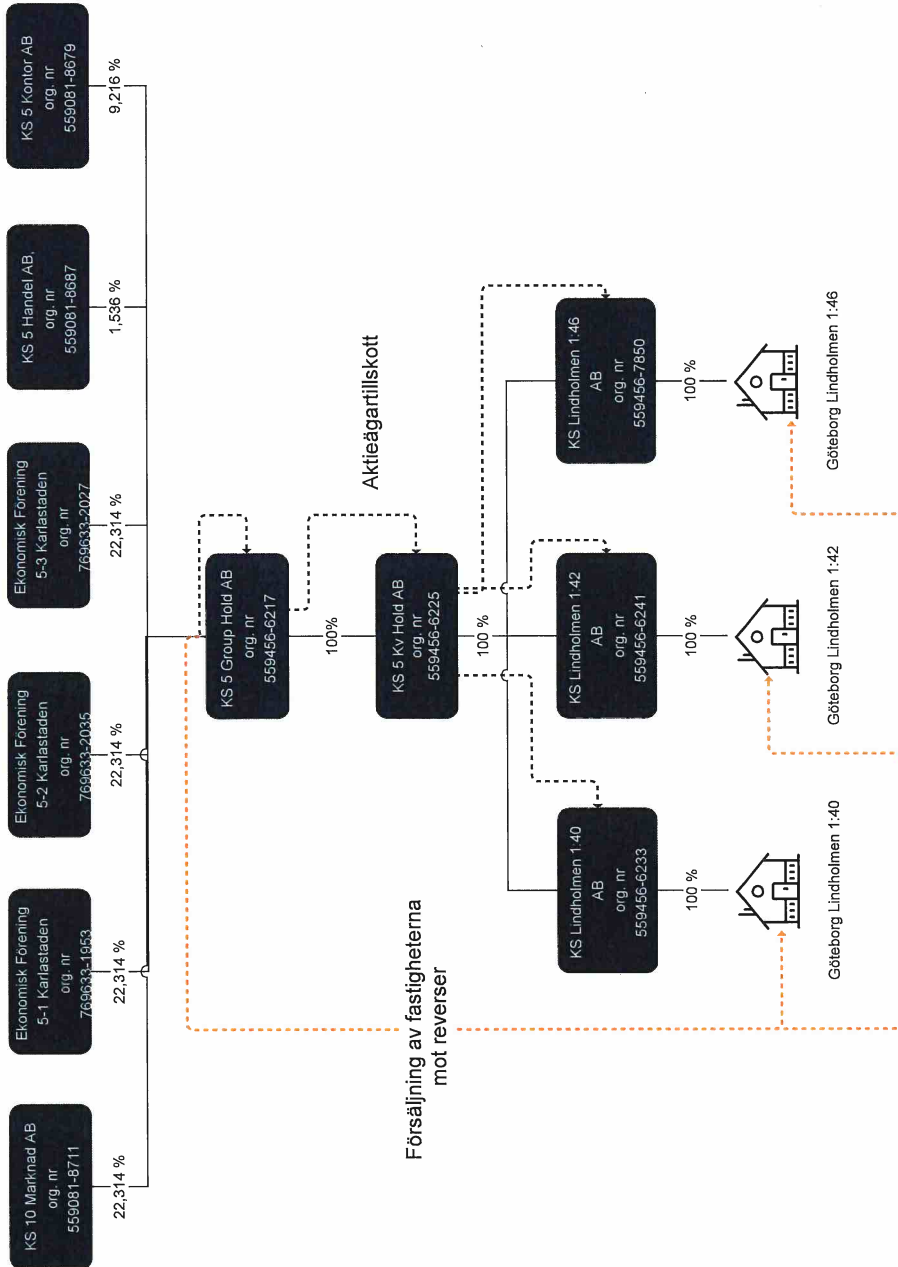

Handwritten signatures and initials in blue ink, including 'SJB' and '15'.

Kvarter 6 (Steg 1)

KS 2 Handel AB och KS 6 Handel AB är ägare till fastigheter inom kvarter 4.

KS 2 Handel AB och KS 6 Handel AB köper en bolagsstruktur innehållande ett säljarbolag, KS 6 Group Hold AB, som i sin tur äger KS 6 Kv Hold AB som i sin tur äger KS Lindholmen 1:31 AB och KS Lindholmen 1:41 AB.

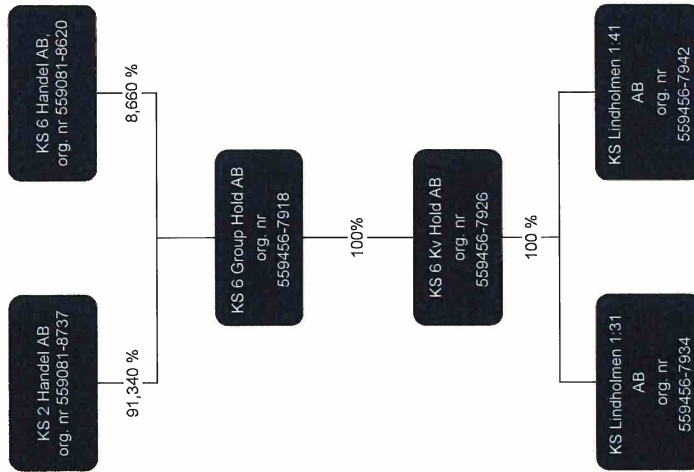

[Handwritten signature]
5

Kvarter 6 (Steg 2)

KS 2 Handel AB säljer Göteborg Lindholmen 1:31 till KS Lindholmen 1:31 AB och KS 6 Handel AB säljer Göteborg Lindholmen 1:41 till KS Lindholmen 1:41 AB. KS Lindholmen 1:31 AB och KS Lindholmen 1:41 AB betalar köpeskillingen genom att ställa ut reverser till säljarna.

Säljarna tillskjuter (i) de fordringar som uppkommit med anledning av försäljningen av Göteborg Lindholmen 1:31 och Göteborg Lindholmen 1:41; (ii) ett belopp motsvarande stämpelskatteskostnaden och fastighetsskatt för Göteborg Lindholmen 1:31 och Göteborg Lindholmen 1:41; och (iii) ett ytterligare belopp enligt överenskommelse, till KS Lindholmen 1:31 AB respektive KS Lindholmen 1:41 AB (via KS 6 Group Hold AB och KS 6 Kv Hold AB). Tillskotten sker som oavkortade aktieägartillskott.

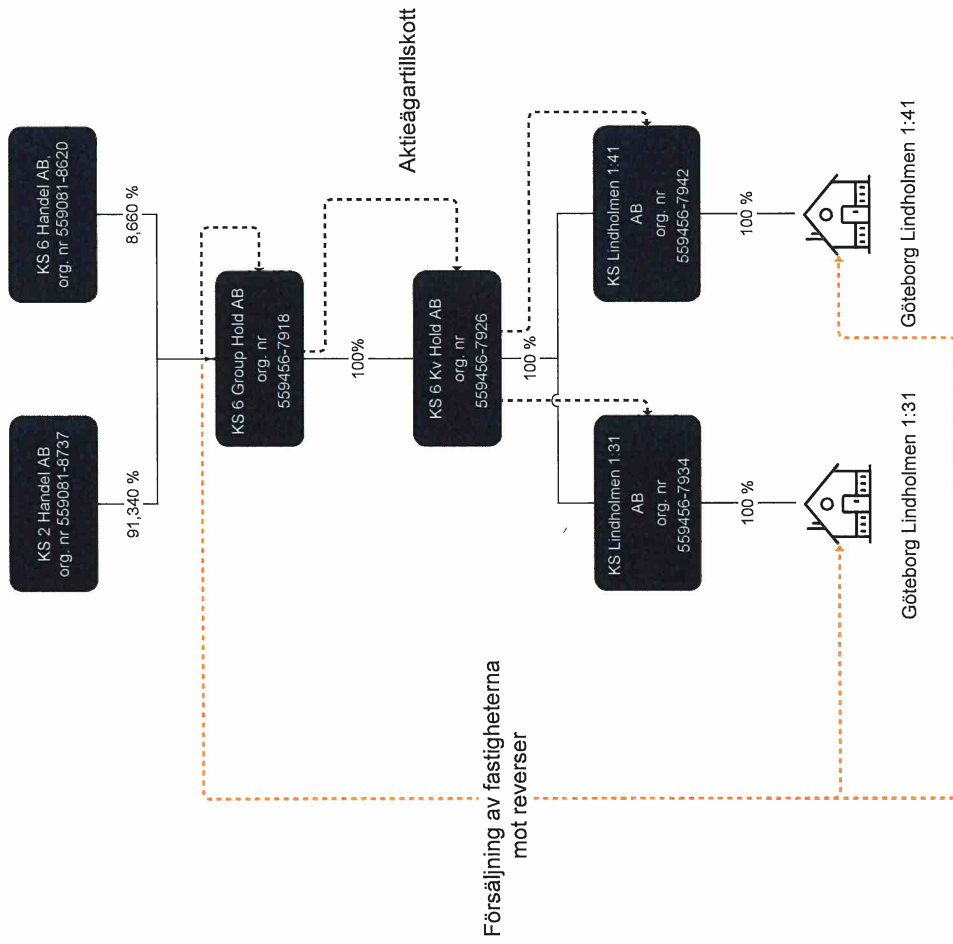

Handwritten signatures and initials in blue ink, including a large stylized 'Q' and the letters 'SAB' and 'S'.

Kvarter 7 (Steg 1)

Ekonomisk Förening 7-2 Karlastaden, Ekonomisk Förening 7-3 Karlastaden, KS Utveckling kvarter 7 AB och KS 7 Handel AB är ägare till fastigheter inom kvarter 7.

Ekonomisk Förening 7-2 Karlastaden, Ekonomisk Förening 7-3 Karlastaden, KS Utveckling kvarter 7 AB och KS 7 Handel AB köper en bolagsstruktur innehållande ett säljarbolag, KS 7 Group Hold AB, som i sin tur äger KS 7 Kv Hold AB som i sin tur äger KS Lindholmen 1:10 AB, KS Lindholmen 1:33 AB och KS Lindholmen 1:37 AB.

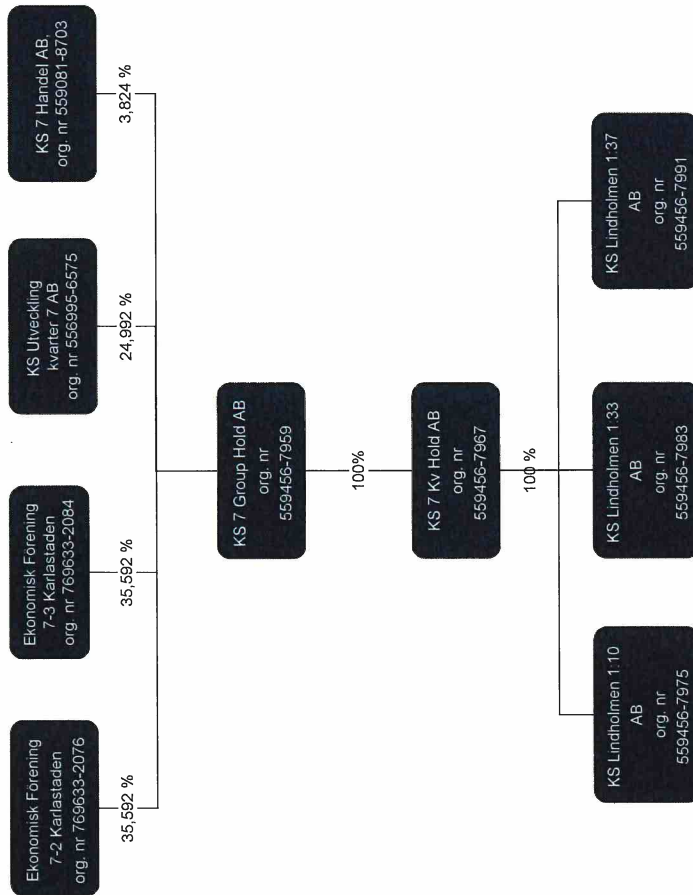

Handwritten signatures and initials in blue ink, including a large 'Q' and some illegible marks.

Kvarter 7 (Steg 2)

KS Utveckling kvarter 7 AB säljer Göteborg Lindholmen 1:10 till KS Lindholmen 1:10 AB, Ekonomisk Förening 7-2 Karlastaden och Ekonomisk Förening 7-3 Karlastaden säljer Göteborg Lindholmen 1:33 till KS Lindholmen 1:33 AB och KS 7 Handel AB säljer Göteborg Lindholmen 1:37 till KS Lindholmen 1:37 AB. KS Lindholmen 1:10 AB, KS Lindholmen 1:33 AB och KS Lindholmen 1:37 AB betalar köpeskillingen genom att ställa ut reverser till säljarna.

Säljarna tillskjuter (i) de fordringar som uppkommit med anledning av försäljningen av Göteborg Lindholmen 1:10, Göteborg Lindholmen 1:33 och Göteborg Lindholmen 1:37; (ii) ett belopp motsvarande stämpelskatteskostnaden och fastighetsskatt för Göteborg Lindholmen 1:10, Göteborg Lindholmen 1:33 och Göteborg Lindholmen 1:37; och (iii) ett ytterligare belopp enligt överenskommelse, till KS Lindholmen 1:10 AB, KS Lindholmen 1:33 AB respektive KS Lindholmen 1:37 AB (via KS 7 Group Hold AB och KS 7 Kv Hold AB). Tillskotten sker som o villkorade aktieägartillskott.

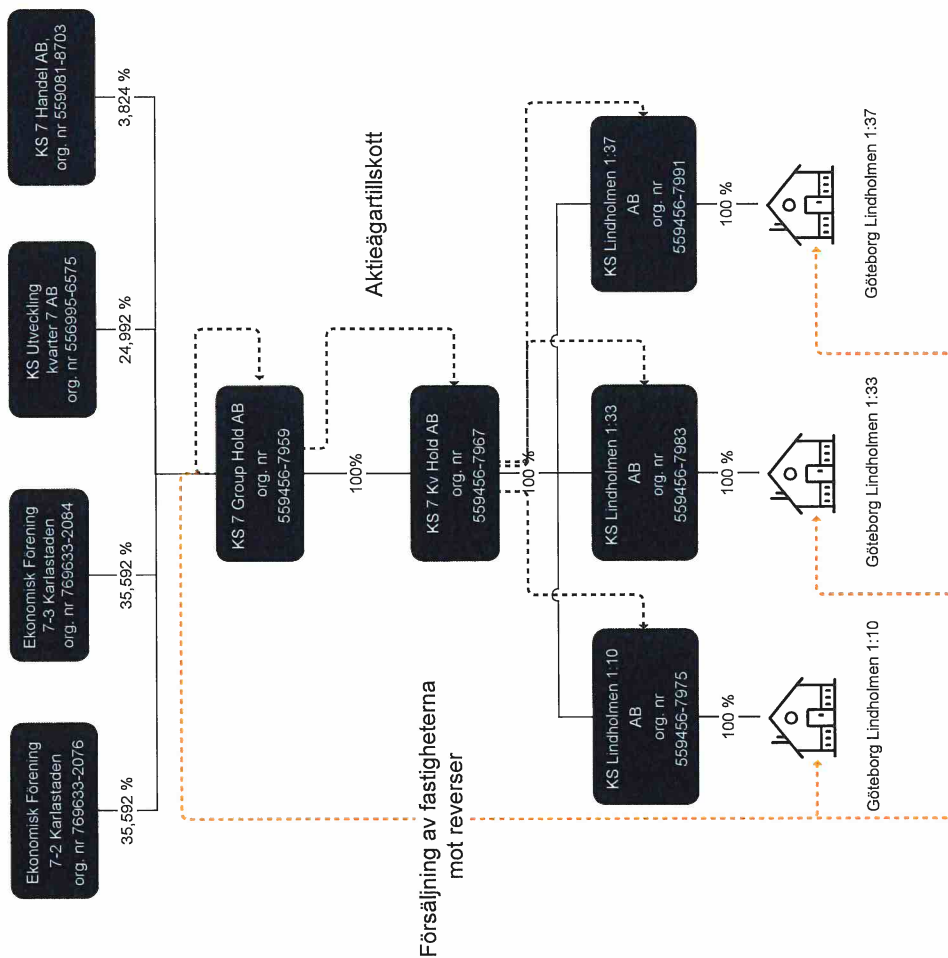

Handwritten signatures and initials in blue ink.

Sammanställning över kapitalisering

Kvarter	Fastighet	Köpeskilling (SEK)	Stämpelskatt (SEK)	Total fastighetsskatt (SEK)	Uppräkning och avrundning 10 % (SEK)
Kvarter 2	Göteborg Lindholmen 2:26	9 383	1 101 575	409 574,79	1 700 000
Kvarter 3	Göteborg Lindholmen 2:27	42 364	5 177 250	1 925 159,67	7 900 000
Kvarter 4	Göteborg Lindholmen 2:28	10 020 591	5 473 015	2 035 823,93	8 300 000
	Göteborg Lindholmen 2:29	2 010 591	100 360	37 035,68	200 000
Kvarter 5	Göteborg Lindholmen 1:40	13 841	774 325	287 809,32	1 200 000
	Göteborg Lindholmen 1:42	13 841	129 600	47 915,51	200 000
	Göteborg Lindholmen 1:46	1 357 752	7 497 699	2 788 568,74	11 400 000

SJS
5
A

Kvarter	Fastighet	Köpeskilling (SEK)	Stämpelskatt (SEK)	Total fastighetsskatt (SEK)	Uppräkning och avrundning 10 % (SEK)
Kvarter 6	Göteborg Lindholmen 1:31	13 841	2 761 837,50	1 027 336,93	4 200 000
	Göteborg Lindholmen 1:41	13 841	262 625	97 412,38	400 000
Kvarter 7	Göteborg Lindholmen 1:10	60 242 577	2 721 147,15	1 204 219,32	4 400 000
	Göteborg Lindholmen 1:33	5 392	7 749 527,50	2 882 884,70	11 700 000
	Göteborg Lindholmen 1:37	2 696	417 325	154 974,25	700 000

